



B 335

Datoriserad Microprocessorbaserad

Detta är en balanseringsmaskin med prestanda jämförbart med betydligt dyrare maskiner. Automatisk Start/Stop och automatisk broms med positionering. Maskinen är utrustad med nya "TwinLight"-systemet med belysning på fälgens baksida samt laserpekare för viktplacering.



När det gäller däckmaskiner
0510-884 90
info@carpart.se

- Mäter automatiskt distans och fälgdiameter
- Automatisk start vid sänkning av skyddsskärm
- Automatiskt stopp vid balanseringscykelns slut
- Stopp vid viktposition
- 5 ALU och 2 ALU P program
- Viktplaceringsprogram (gömma vikter)
- Balanserings noggrannhet 1 gram
- Självkalibreringsprogram
- Dynamiskt program för MC
- Program för CPS fälgar
- Däckmatchnings program



Tydlig 22" LCD monitor

Tekniska data:

Fälgbredd	1,5" - 20"
Fälgdiameter	1" - 35"
Max distans fälg / maskin	275 mm
Max hjulbredd med skyddsskärm	600 mm
Max hjuldiameter med skyddsskärm	1117 mm
Axeldiameter	40 mm
Max hjulvikt	75 kg
Balanserings tid	7 sek
Balanseringshastighet	90/130 r.p.m

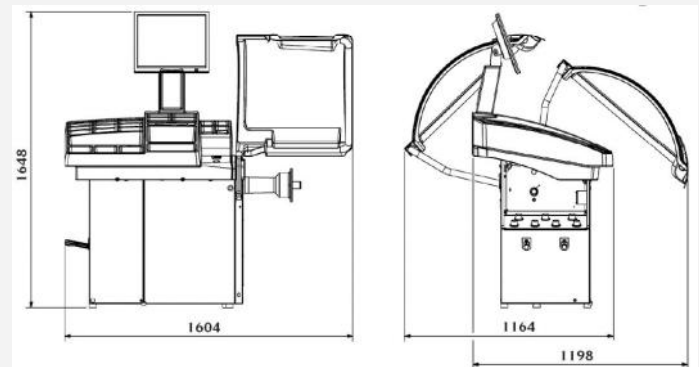

Utrustad som standard med "TwinLight" system som belyser fälgens baksida med en LED-lampa vilket gör det mycket lättare att applicera vikterna korrekt. Dessutom har maskinen en laserpekare för snabb och korrekt placering av vikterna vid position "kl. 6".



Medlevererade tillbehör:

Skyddsskärm, standard konset, fälgbreddsmätare, kalibreringsvikt

Extra tillbehör:



Yttre mätarm för mätning av fälgbredd

FATE40



Universalfälans
FAFUC4/N



MC Tillsats **FAGTM2**
Konset **FAGARP142**



Konor:
94,5 - 119,5 mm **FAARF94**
119 - 168 mm **FACDF**