



# B 225E

## Datoriserad Microprocessorbaserad

Ett perfekt alternativ för den som vill ha en tekniskt avancerad balanserare med många finesser som tar liten yta i anspråk. Mäter automatiskt distans och fälgdiameter. Alu, Alu P och viktplaceringsprogram. Mycket lättanvänd. Levereras komplett med skyddsskärm och std konset.

**Kan beställas med TWIN-LIGHT (belysning och laserpekare för viktplacering) - FAB225EVO eller med TWIN-LIGHT och SONAR (för automatisk fälgbredd) - FAB225EVO+**

**CARPART**  
UTRUSTAR FORDONSVERKSTÄDER

När det gäller däckmaskiner  
0510-884 90  
info@carpart.se

- Mäter automatiskt distans och fälgdiameter
- Automatisk start vid sänkning av skyddsskärm
- Automatiskt stopp vid balanseringscykelns slut
- 5 ALU och 2 ALU P program
- Viktplaceringsprogram (gömma/splittra vikter)
- Balanserings noggrannhet 5 / 1 gram
- Självkalibreringsprogram
- Dynamiskt program för MC
- Program för CPS fälgar
- Däckmatchnings program
- Laser och belysning (Twin-Light, tillval)
- Automatisk fälgbredd ( SONAR, tillval)



## Tekniska data:

Fälgbredd	1,5" - 20"
Fälgdiameter	10" - 28"
Max distans fälg / maskin	275 mm
Max hjulbredd med skyddsskärm	600 mm
Max hjuldiameter med skyddsskärm	1117 mm
Max hjulvikt	50kg (75kg fastskruvad)
Balanserings tid	7 sek
Balanseringshastighet	100 r.p.m



TWIN-LIGHT

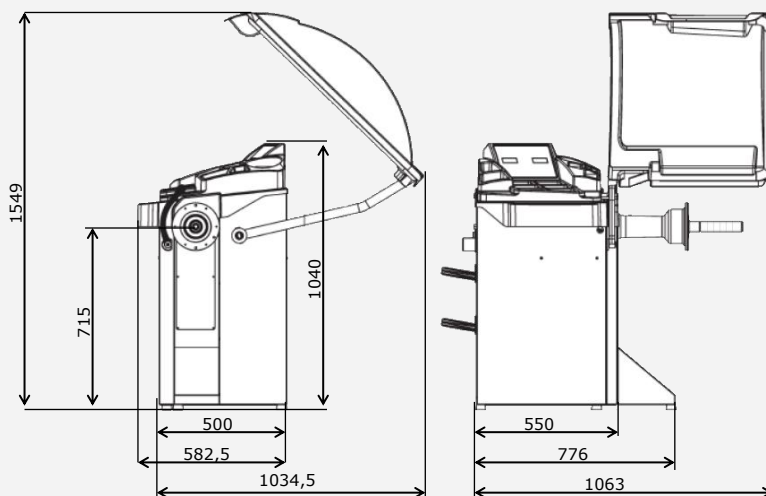

SONAR

### Medlevererade tillbehör:

Skyddsskärm, standard konset, fälgbreddsmätare och kalibreringsvikt

### Exempel på extra tillbehör:

(fler tillbehör finns på [www.carpart.se](http://www.carpart.se))



Universalfläns  
FA8-2110.00.91



MC Tillsats  
Grundsats: FA8-2110.01.03  
Konset: FAGARP142

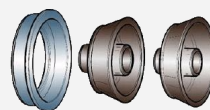

Konset:  
119 - 168 mm  
FA8-2110.01.41



Konset:  
101 - 119 mm  
FA8-2110.00.80