

ALLVIS *Light*



ELEKTRONISKT MÄTSYSTEM

Baserat på senaste generationens mätteknik. Det effektiva & lättanvända mätverktyget i kombination med vår kontinuerligt uppdaterade databas, innehållande mer än 6.000 fordonsspecifikationer, ger dig ett väl fungerande mätsystem av världsklass till ett konkurrenskraftigt pris.

Allvis Light är godkänd för **Klass 1 om riktbank med jigg används**, utan sådan riktbank är Allvis Light godkänd för Klass2.

Innehåller:

Komplett mätutrustning med adaptrar, mjukvara och 12 månaders abonnemang, (exkl. kabinett & dator).

Levereras i en kraftig förvaringsväska.

CARPART
UTRUSTAR FORDONSVERKSTÄDER



När det gäller verkstadsutrustning

0510-884 90

info@carpart.se

ALLVIS Light

ett kostnadseffektivt sätt att mäta skadade fordon!



På lyften



På riktbanken



På golvet

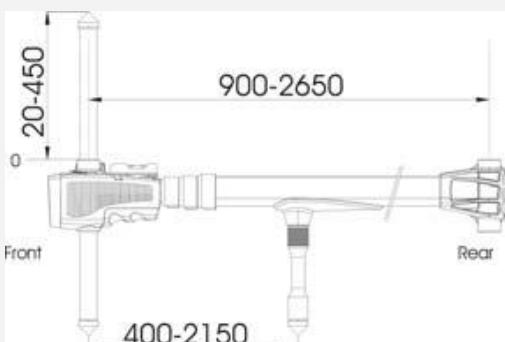

ALLVIS Light har bl.a. följande fördelar:

- Perfekt för diagnos och skadekontroll
- Snabb och enkel mätning av punkt till punkt "p2p" mått (längd, symmetri & kryss) på fordonet.
- Dokumentation av utförda mätoperationer genom utskrift eller elektronisk fil.
- Inbyggd libell ger möjlighet till jämförande mätning av höjdavvikelser.



Patenterad!



Det smarta självcentrerande magnetfästet möjliggör att mätningen utförs av endast en person.

HÅLLARE FÖR "KORTA MÅTT"

På mätverktyget finns en festsättningsanordning till hållare för "korta mått". Skruva i hållaren och välj lämplig hylsa/mätspets. Mätning kan nu utföras från 400-900 mm (2150 mm).

Minimum respektive maximum mätområde.

Med fäströr för "korta mått" 400-2150mm.

KLASS 1: Samtliga förekommande kollisionsskadereparationer inklusive strukturella och heta arbeten.

KLASS 2: Demontering och bytesarbeten av icke strukturella detaljer och ytor, samt reparation och ytriktning av sådana. Dock ej strukturella eller heta arbeten.